

9377 - Clip di bloccaggio di tipo SLM

Nome prodotto	9377 - Clip di bloccaggio di tipo SLM
Codice	9377
Descrizione	SLM 10
Materiale	CK67

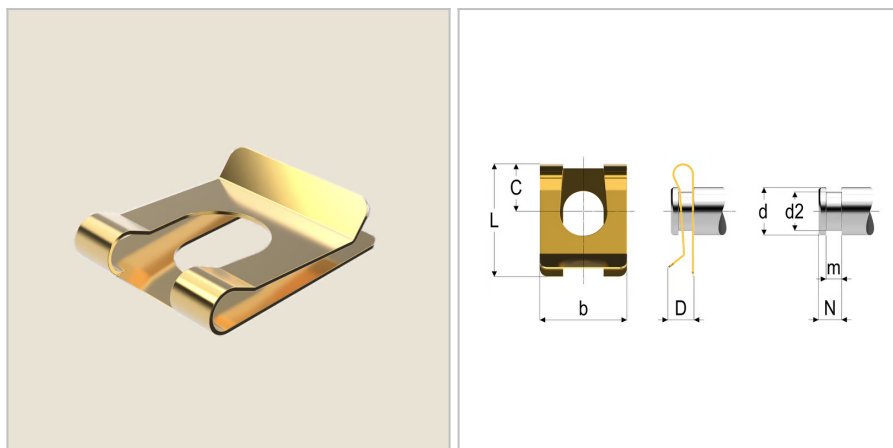

DIMENSIONI

d	Diametro della spina di guida	10 mm
d2min	Diametro della scanalatura min	7.8 mm
d2max	Diametro della scanalatura max	8.2 mm
Maf	Forza assiale massima	6400 N
mmax	Larghezza della scanalatura max	1,15 mm
S	Superficie	Galvanized;gialloChrome
Nmax	Distanza massima dalla fine della scanalatura	4.6 mm
b	Larghezza	18 mm
mmin	Larghezza della scanalatura min	0.95 mm
Nmin	Distanza minima dalla fine della scanalatura	4.4 mm
D	Altezza montata	4,6 mm
C	Quota centro foro lato piegato	10,3 mm
L	Lunghezza	21.75 mm