

9378 - Clip di bloccaggio di tipo SLM

Nome prodotto	9378 - Clip di bloccaggio di tipo SLM
Codice	9378
Descrizione	SLM 12
Materiale	CK67

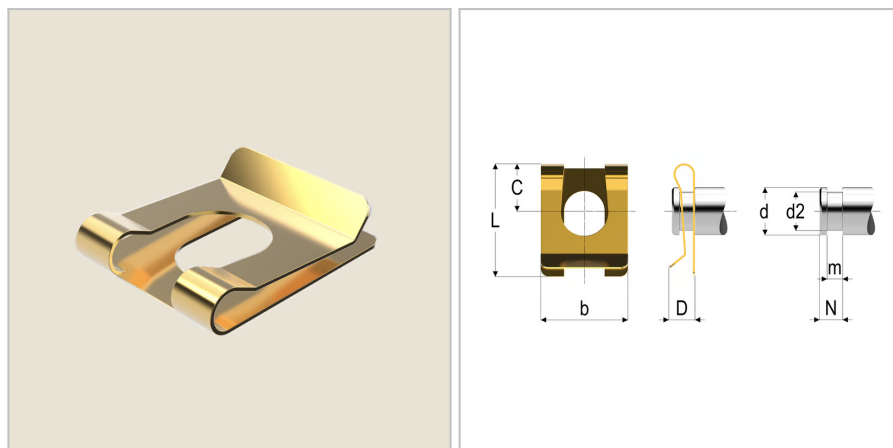

DIMENSIONI

d	Diametro della spina di guida	12 mm
d2min	Diametro della scanalatura min	8.8 mm
d2max	Diametro della scanalatura max	9.2 mm
Maf	Forza assiale massima	9600 N
mmax	Larghezza della scanalatura max	1,25 mm
S	Superficie	Galvanized;gialloChrome
Nmax	Distanza massima dalla fine della scanalatura	5.1 mm
b	Larghezza	22 mm
mmin	Larghezza della scanalatura min	1.05 mm
Nmin	Distanza minima dalla fine della scanalatura	4.9 mm
D	Altezza montata	4,6 mm
C	Quota centro foro lato piegato	12 mm
L	Lunghezza	25.5 mm