

9590 - molla a trazione

Nome prodotto	9590 - molla a trazione
Codice	9590
Descrizione	ES 1.60X17X120
Materiale	EN10270-1-SH

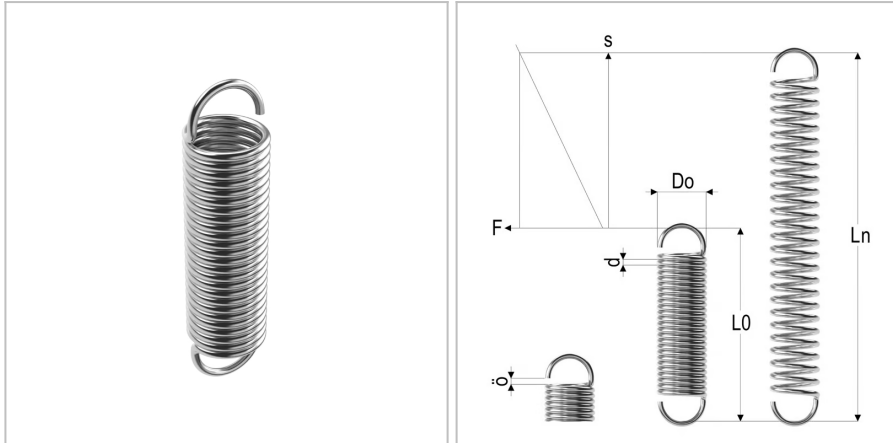

DIMENSIONI

d	Diametro del filo	1.6 mm
Do	Diametro esterno	17 mm
L0	Lunghezza libera	120 mm
R	Forza della molla	0.3 N/mm
Ln	Costante elastica	360 mm
Fn	Forza a Ln	85 N
F0	Forza di precarico	12 N
Nt	Numero di spire	60