

3454 - molla a trazione

Nome prodotto	3454 - molla a trazione
Codice	3454
Descrizione	ES 2X12X90
Materiale	EN10270-1-SH

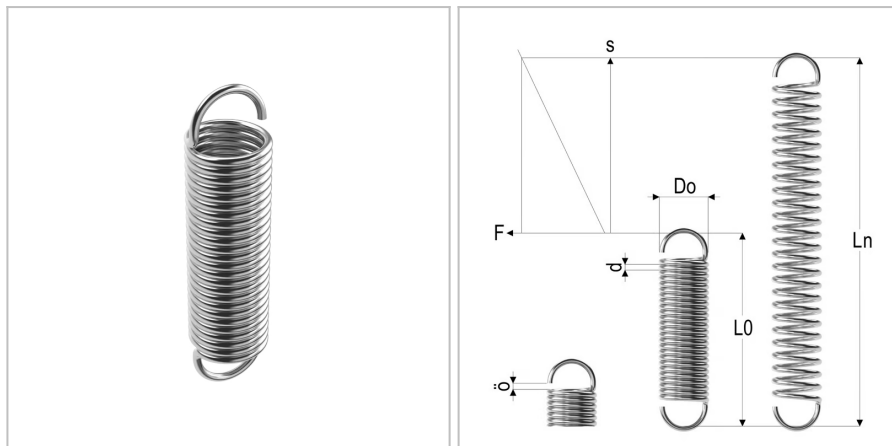

DIMENSIONI

d	Diametro del filo	2 mm
Do	Diametro esterno	12 mm
L0	Lunghezza libera	90 mm
R	Forza della molla	4.4 N/mm
Ln	Costante elastica	133 mm
Fn	Forza a Ln	216 N
F0	Forza di precarico	25 N
Nt	Numero di spire	37