

9615 - molla a trazione

Nome prodotto	9615 - molla a trazione
Codice	ES 2X22X151
Materiale	EN10270-1-SH

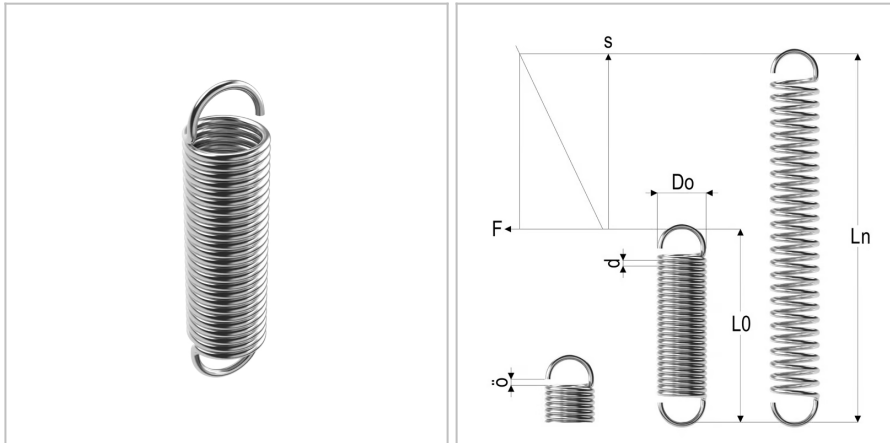

DIMENSIONI

d	Diametro del filo	2 mm
Do	Diametro esterno	22 mm
L0	Lunghezza libera	151 mm
R	Forza della molla	0.34 N/mm
Ln	Costante elastica	467 mm
Fn	Forza a Ln	123 N
F0	Forza di precarico	16 N
Nt	Numero di spire	60