

3346 - molla a trazione

Nome prodotto	3346 - molla a trazione
Codice	3346
Descrizione	ES 0.75X8X25
Materiale	EN10270-1-SH

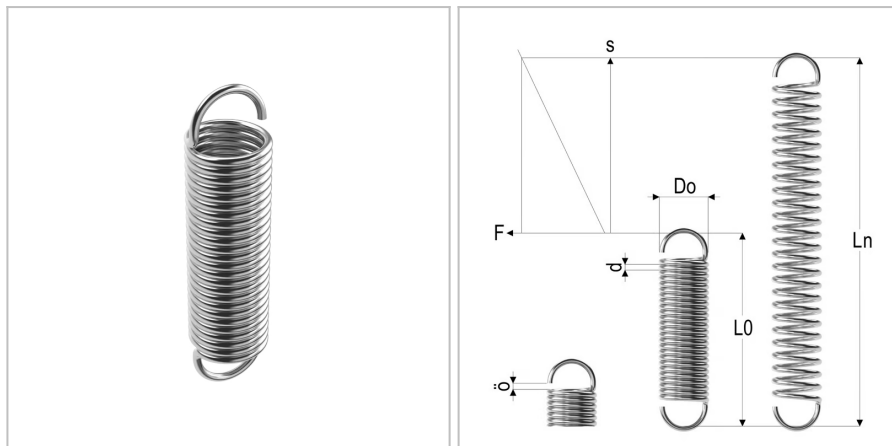

DIMENSIONI

d	Diametro del filo	0.75 mm
Do	Diametro esterno	8 mm
L0	Lunghezza libera	25 mm
R	Forza della molla	0.53 N/mm
Ln	Costante elastica	61 mm
Fn	Forza a Ln	21 N
F0	Forza di precarico	2,2 N
Nt	Numero di spire	16