

3622 - molla a trazione

Nome prodotto	3622 - molla a trazione
Codice	ES 8X50X300
Materiale	EN10270-1-SH

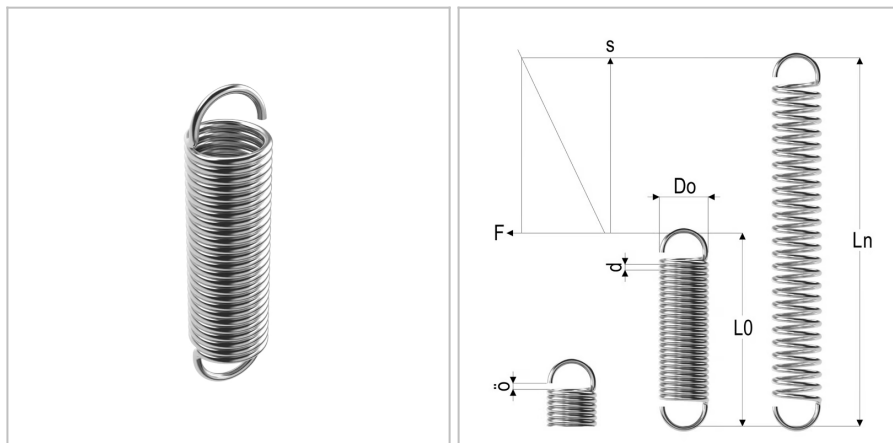

DIMENSIONI

d	Diametro del filo	8 mm
Do	Diametro esterno	50 mm
L0	Lunghezza libera	300 mm
R	Forza della molla	19 N/mm
Ln	Costante elastica	418 mm
Fn	Forza a Ln	2512 N
F0	Forza di precarico	300 N
Nt	Numero di spire	30